

# Pyörätuoli Mariani BBO Keskeltä taittuva



Automaattinen kaksivartinen alusta on suunniteltu keskikokoisille ja suurille ajoneuvoille, jotka soveltuvat ihmisten kuljettamiseen

## Turvallisuuslaitteet

- Pysäytyskytkin
- Toimii manuaalisesti hätätilanteissa
- Automaattinen turvaramppi, jotta pyörätuoli ei liiku
- Kaatumisenhallintalaite painekeytkimellä

## Ajoneuvot

Ford Transit, Iveco Daily, Mercedes Sprinter Kombi, Citroen Jumper, Fiat Scudo, Fiat Ducato, Ford Transit, Iveco Daily, Mercedes Sprinter Kombi, Opel Vivaro, Opel Movano, Peugeot Expert Tepee, Renault Trafic, Renault Master, Volkswagen Caravelle, Volkswagen Multivan, Volkswagen Crafter Kombi

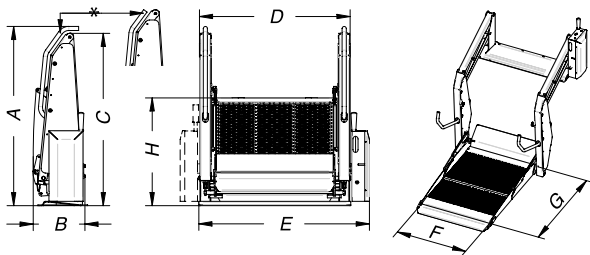

LIFT BBO	A	B	C	D	E	F	G
BBO 115.80	1227	370	1180	1030	1162	800	1150
BBO 125.80	1227	370	1180	1030	1162	800	1250
BBO 140.80	1227	370	1180	1030	1162	800	1400
BBO 140.90	1227	370	1180	1130	1262	900	1400

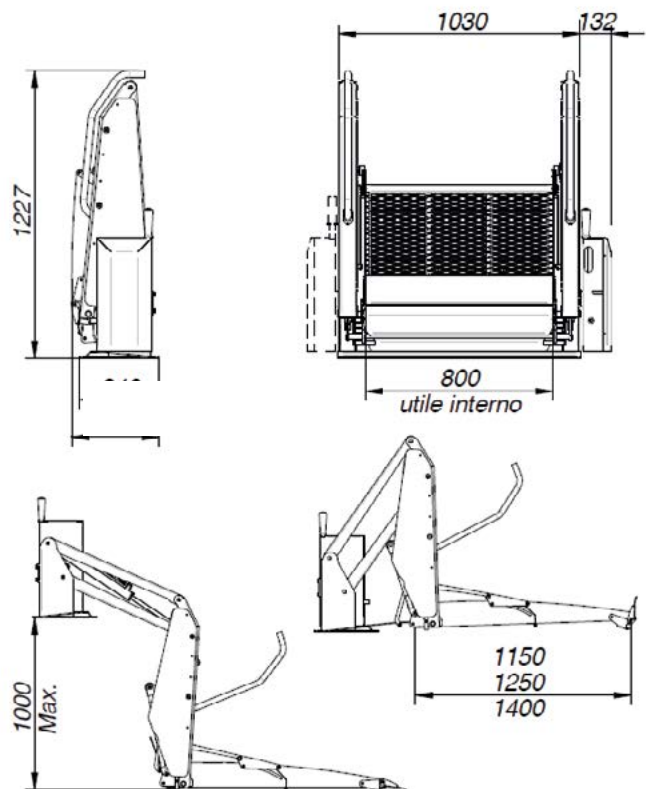

## Tekniset tiedot

Maksimikapasiteetti	360 kg
Paino	135-140 kg
Jännite	12 V, 24 V
Nostonopeus (täydellä teholla)	5 m/min
Laskunopeus (täydellä teholla)	4 m/min



www.finway.fi

Parhaat autoilun apuvälineet asiantuntijalta

Antti Oinas +358 44 783 3041 • Jari Korhonen +358 40 550 4655  
Kati Santi-Saari +358 40 596 0559 • Timo Vihma +358 40 060 1865

Mittaritie 2b, 33470 Ylöjärvi  
Sähköpostit: etunimi.sukunimi@finway.fi